

**Montageanleitung
DORMA HSW
Steckbarkeit der Module**

**Mounting instruction
DORMA HSW
Pin connection modules**

Inhaltsverzeichnis:
Index of contents:

1. Zeichenerklärung / explication of symbols
2. Lieferumfang / scope of delivery
3. Montagewerkzeuge / assembly tools
4. Verbindungstechnik der Module / connection method of the modules
5. Verbindungstechnik des 85/90° Bogens / connection method of curved section cornered outside 85/90°

1. Zeichenerklärung:

1. Explication of symbols:

① = Bauteil/Baugruppe
Component

1. ; 1.1 ; ... = Montagefolge beachten
Follow the mounting sequence

2. Lieferumfang:

2. Scope of delivery:

①.1 Abzweig 90° links/rechts / 90° angle left/right

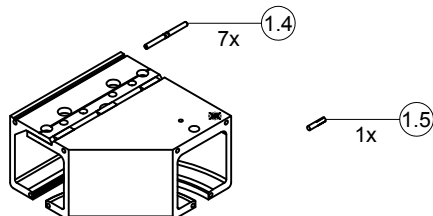

①.2 Bogen 85/90° / curved section cornered outside 85/90°

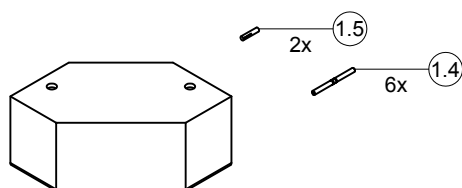

①.3 Laufschiene Revisionsstück / track profile revision piece

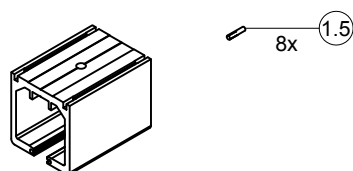

①.4 Verbindungsstift mit Nocke / Connection pin with cam

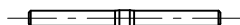

①.5 Steckkerbstift / grooved pin



3. Montagewerkzeuge:
3. Assembly tools:

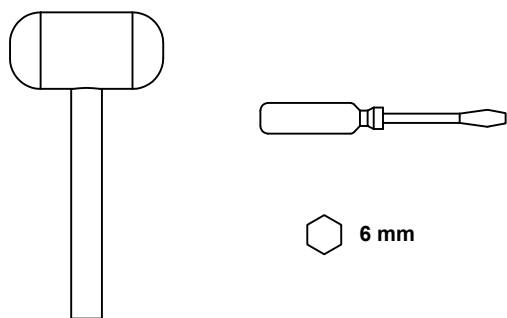

4. Verbindungstechnik der Module:
4. Connection method of the modules:



Im Bereich des Revisionsstücks keine Stifte einschlagen.
 In range of the revision piece don't knock in connection pins!

4.1 Steckkerbstift im Bereich der Kurve einschlagen.
 4.1 Knock in the grooved pins in the curved area.

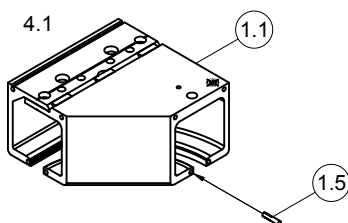

4.2 Verbindungsstifte bis hinter die Nocke (siehe Detail X) einschlagen.
 4.2 Knock in the connection pins until behind the cam (see detail X).

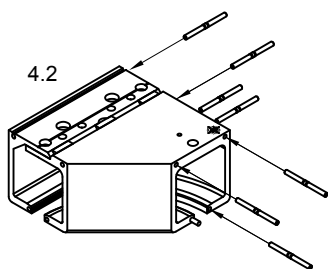

DETAIL X

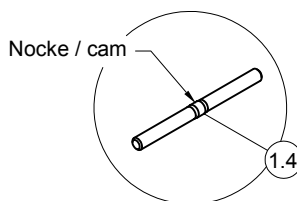

4.3 Modul und Laufschiene zusammen stecken.
 4.3 Connect the module with the track profiles.

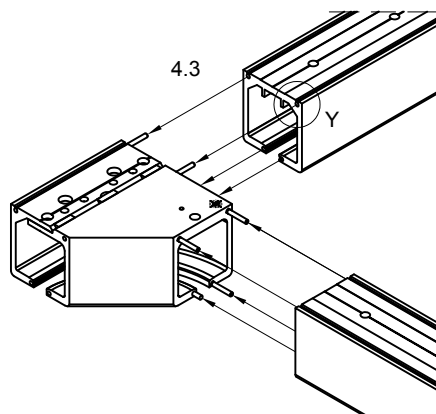

DETAIL Y

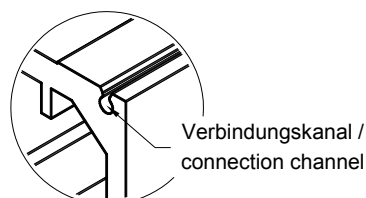

5. Verbindungstechnik des 85/90° Bogens:
5. Connection method of curved section cornered outside 85/90°:

5.1 Steckkerbstifte im Bereich der Kurve einschlagen.
 5.1 Knock in the grooved pins in the curved area.

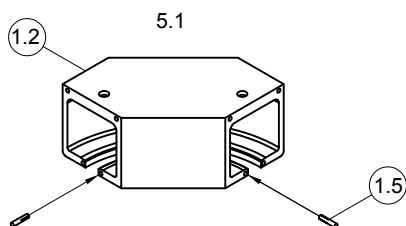

5.2 Verbindungsstifte bis hinter die Nocke einschlagen.
 5.2 Knock in the connection pins until behind the cam.

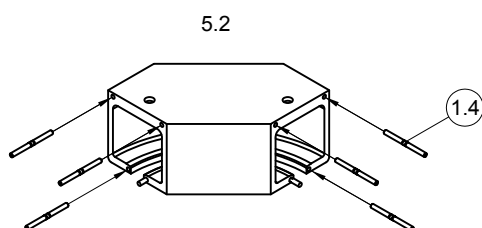

5.3 Bogen mit Laufschienen zusammen stecken.
 5.3 Connect the curved section cornered with the track profiles.

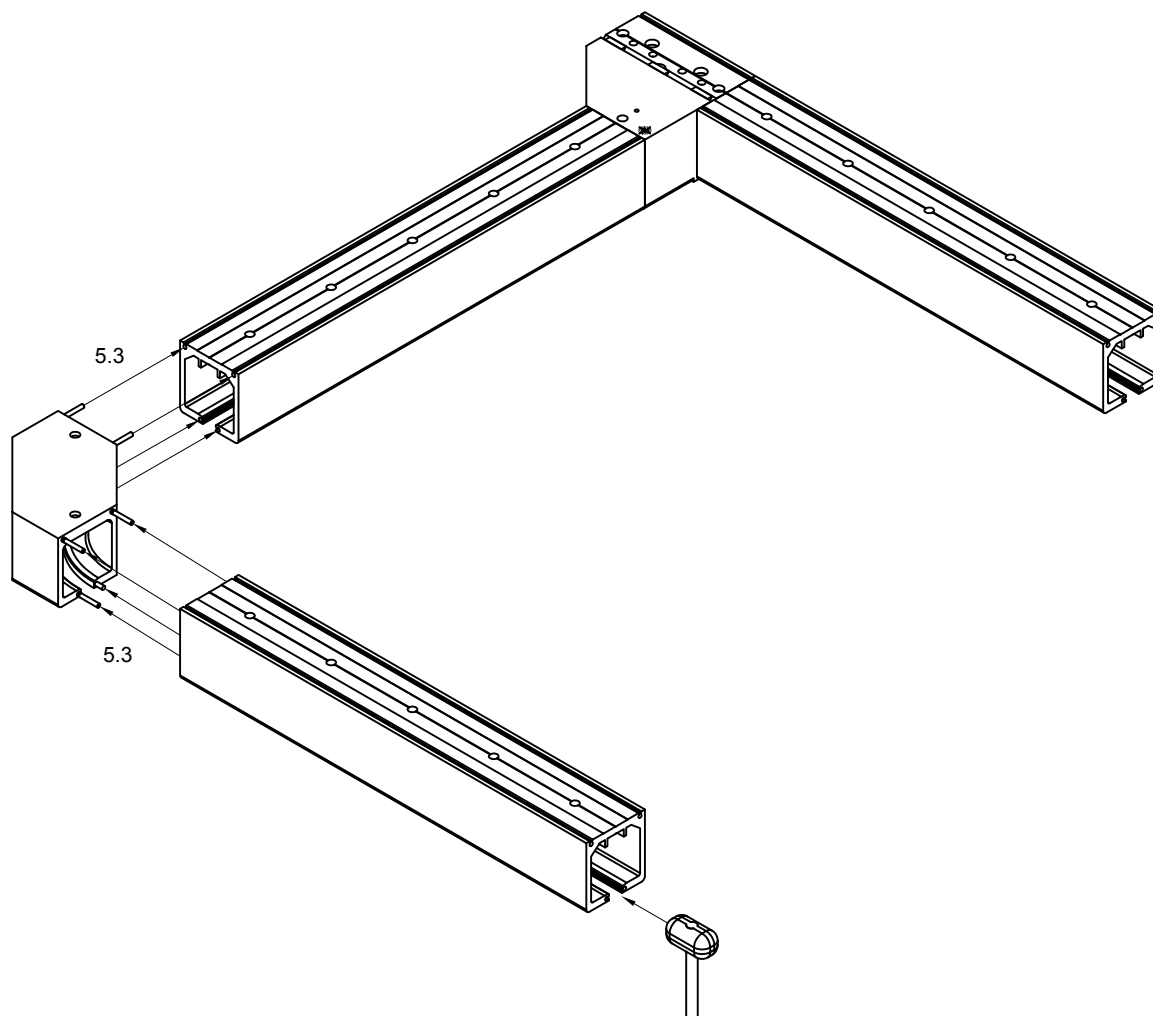

6. Verbindungstechnik des Revisionsstücks:

6. Connection method of revision piece:

6.1 Steckkerbstifte im unteren Bereich des Revisionsstücks komplett einschlagen.

6.1 Knock in the grooved pins completely into lower part of the revision piece.

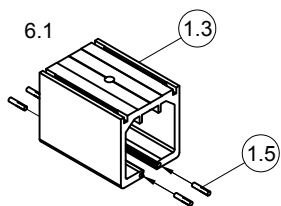

6.2 Steckkerbstifte im oberen Bereich des Moduls und der Laufschiene zur Hälfte einschlagen.

6.2 Knock in the grooved pins by half into upper part of the module and the track profile.

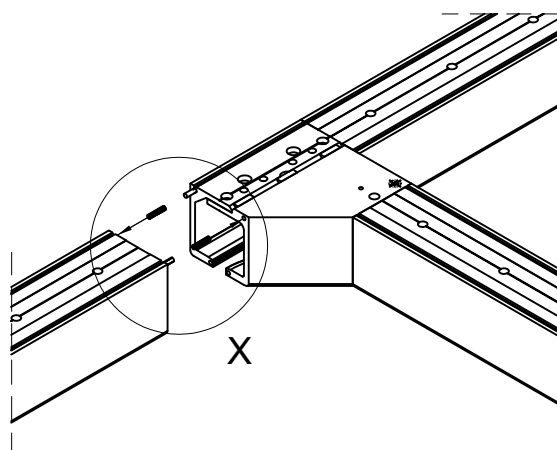

Detail X

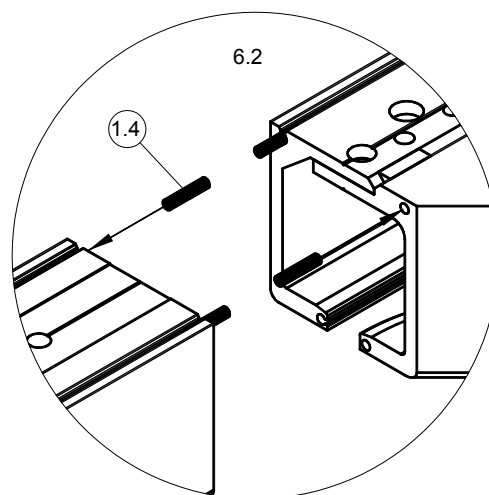

6.3 Revisionsstück zwischen Modul und Laufschiene schieben und mit der Unterkonstruktion verschrauben.

6.3 Fit the revision piece between the module and the track profile and screw it onto substructure.

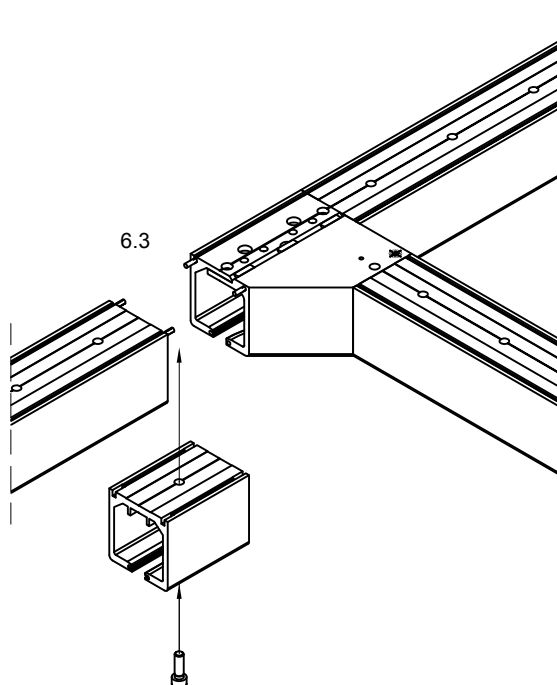

- 6.3 Zur Befestigung des Revisionsstücks, Position der Steckkerbstifte verändern
(von dem Revisionsstück in die Laufschiene bzw. in das Modul).
- 6.3 To affix the revision piece, change the position of grooved pins
(from the revision piece to track profile and module).

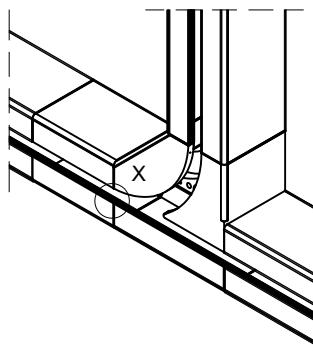

DETAIL X

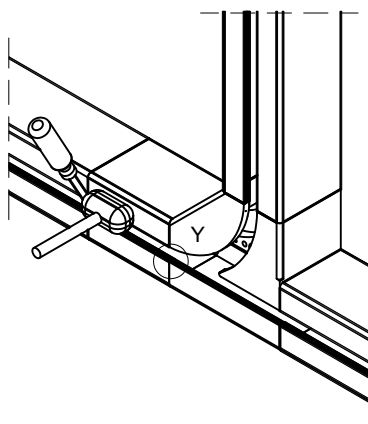
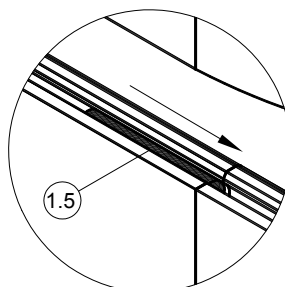

DETAIL Y

