

In die Decke eingebauter Antrieb (Integralverkleidung),
Antriebsköpfe nach unten abnehmbar;
siehe separate Zeichnung '257600-00-6-60_Integralverkleidung'

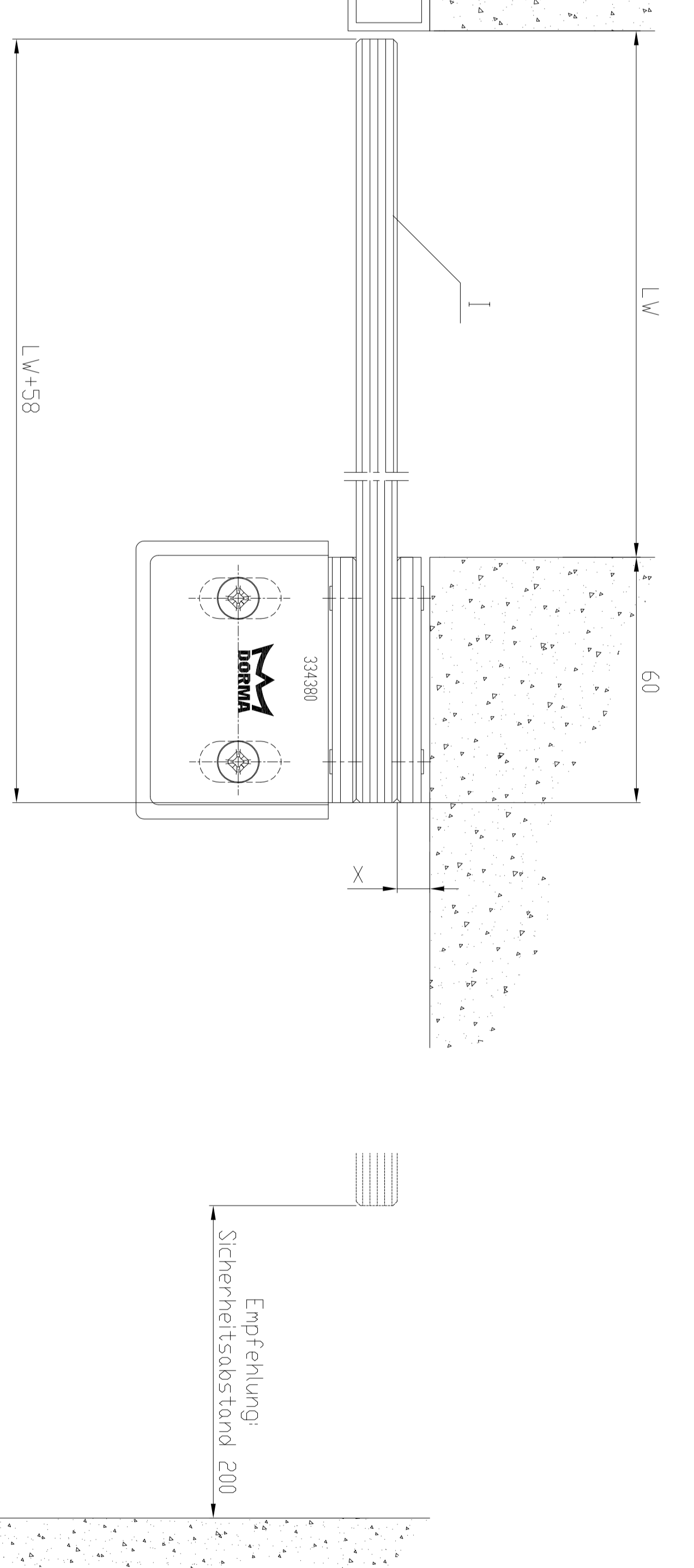

Verschiedene Ausführungs- und Montagevarianten des Anfahrpostens;
siehe separate Zeichnung 'Anfahrprofile - Monet, Pure - Schiebetür'

Rechtsflügel gezeichnet
Linksflügel spiegelsymmetrisch



Empfehlung
Sicherheitsabstand 200

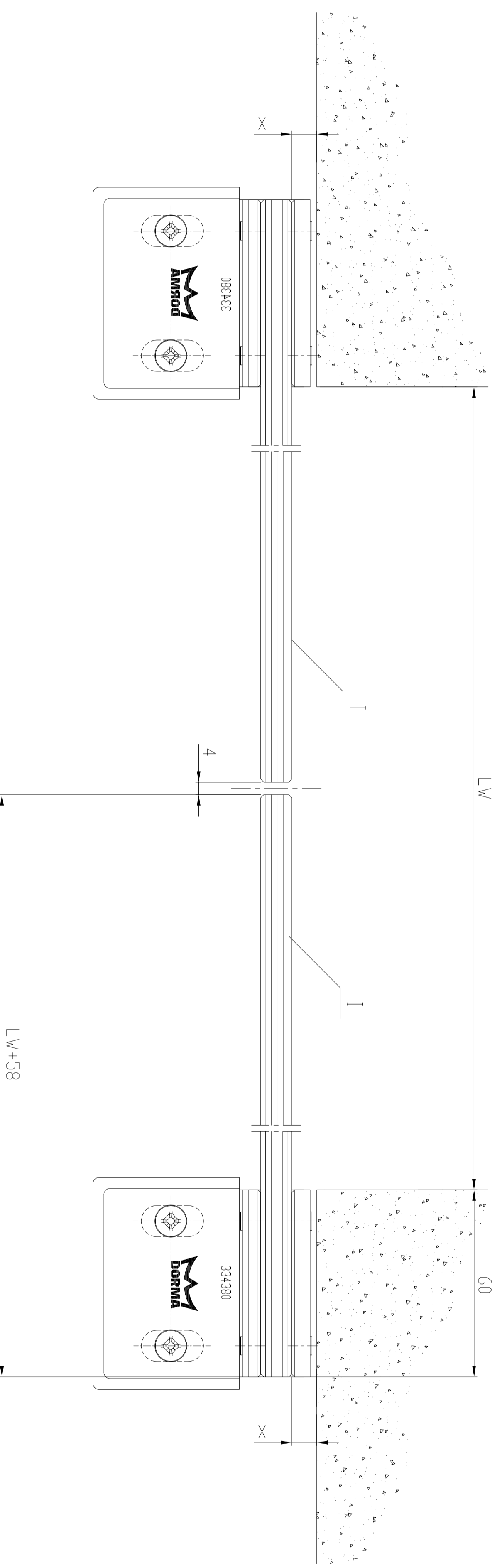

Empfehlung
Sicherheitsabstand 200

closing edge / Türmitte (Schließkante)

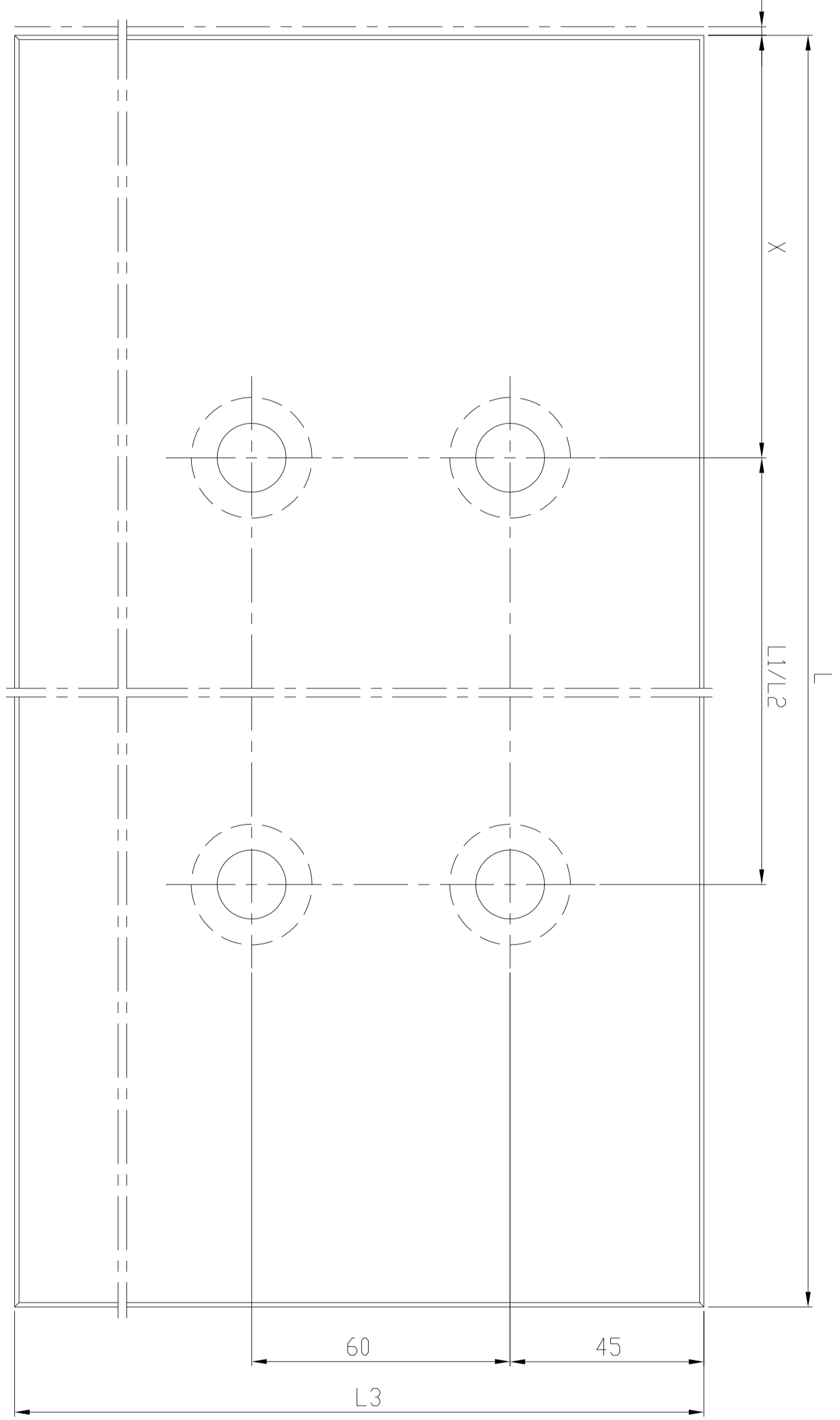

- 1-Flügelig
L = LW + 58
L1 = LW - 200
L3 = LH - 20
X = 98
- 2-Flügelig
L = LW/2 + 58
L2 = (LW-400)/2
L3 = LH - 20
X = 98

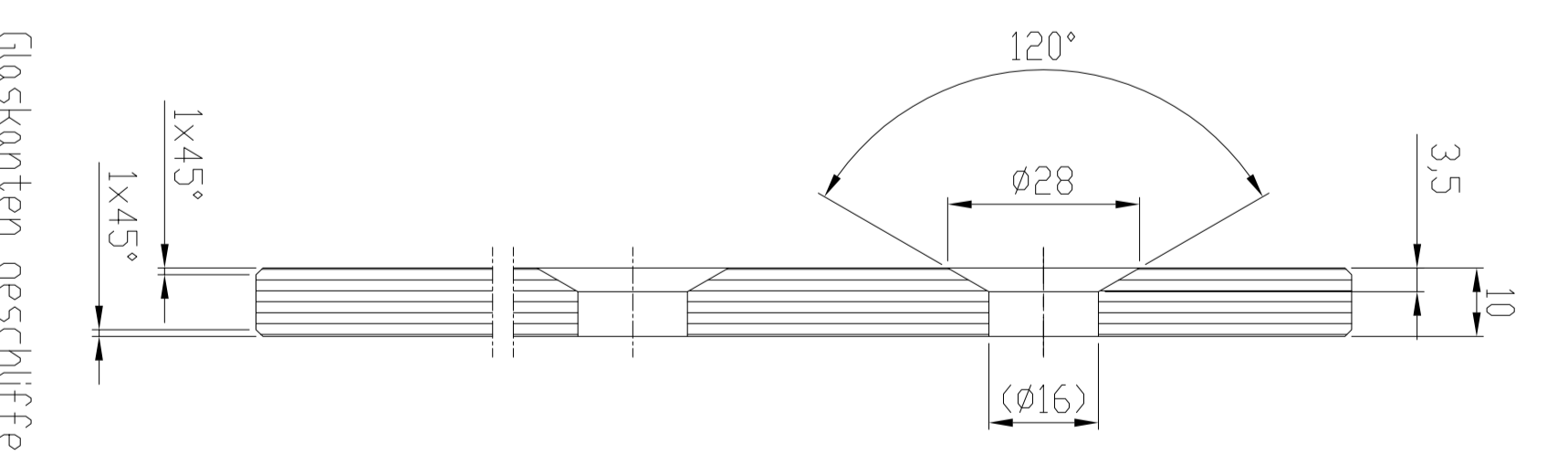

Gasstangen geschliffen

ohne Träger / ohne Seitenteile

Standard / FS1-20	Standard / FS1-20	Standard / FS1-20	Standard / FS1-20
2-Flügelig		2-Flügelig	
Standard LW 800 - 2000 FS1-20		Standard LW 900 - 2000 FS1-20	
B = 2 x LW + 140 (ohne Seitenteile)		B = 2 x LW + 140 (ohne Seitenteile)	
1-Flügelig 1-leaf	1-leaf	1-Flügelig 1-leaf	1-leaf
Standard LW 700 - 1600 FS1-20		Standard LW 900 - 1600 FS1-20	
B = 2 x LW + 70 (ohne Seitenteile)		B = 2 x LW + 70 (ohne Seitenteile)	
Standard LW 700 - 1600 FS1-20		Standard LW 900 - 1600 FS1-20	
1 x 100 kg		1 x 100 kg	
1 x 100 kg		1 x 100 kg	

I	Türflügel		
DIFF	Dierkante Fertigstücken		
LW	Berflungsseite		
LH	Leichte Burgungsleiste		
H	Anfahrlehne		
X	Hinweise Laut DIN 18650 und Bur- und Puntprobe setzen hier außen Türen darf dieses Mass nur 4 - 8 m betragen Alle dreistelligen Profillnummern beginnen mit '25'		
	Gelagere Schienen richtungsgleich setzen.		

Achtung!
Ausrüstung der Türanlage mit
Sicherheitsvorrichtungen nach jeweiliger
Risikobewertung gemäß DIN 18650 Teil 1 + 2.

2	1	0	1	0	1	0	1	0	1	0	1	0	1	0
2	1	0	1	0	1	0	1	0	1	0	1	0	1	0
1	0	1	0	1	0	1	0	1	0	1	0	1	0	1
0	1	0	1	0	1	0	1	0	1	0	1	0	1	0
1	0	1	0	1	0	1	0	1	0	1	0	1	0	1
0	1	0	1	0	1	0	1	0	1	0	1	0	1	0
1	0	1	0	1	0	1	0	1	0	1	0	1	0	1
0	1	0	1	0	1	0	1	0	1	0	1	0	1	0
1	0	1	0	1	0	1	0	1	0	1	0	1	0	1
0	1	0	1	0	1	0	1	0	1	0	1	0	1	0
1	0	1	0	1	0	1	0	1	0	1	0	1	0	1
0	1	0	1	0	1	0	1	0	1	0	1	0	1	0