

### F Note importante

1. La tension d'alimentation doit être suffisante.  
Voir la notice de raccordement
2. L'alimentation doit fournir un courant suffisant
3. Ne jamais percer ni modifier le verrouillage EM  
ni la contre plaque

1. The power supply has to be enough for the electromagnet. Look at wiring notice
2. The supply should be able to provide a sufficient voltage
3. The armature plate and the electromagnet should no be drilled or modified

**Important notice** GB

### F Installation type sur une porte en aluminium

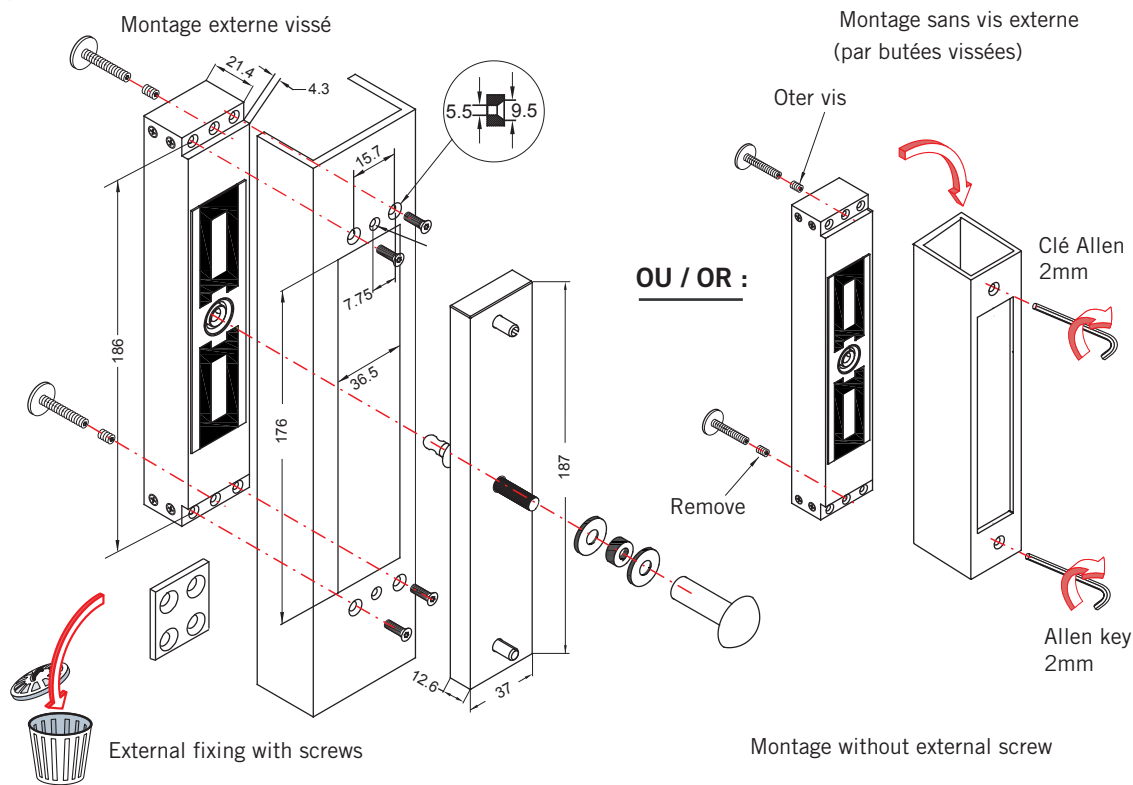

**Typical installation for aluminium door** GB

**F Installation type sur une porte en bois**

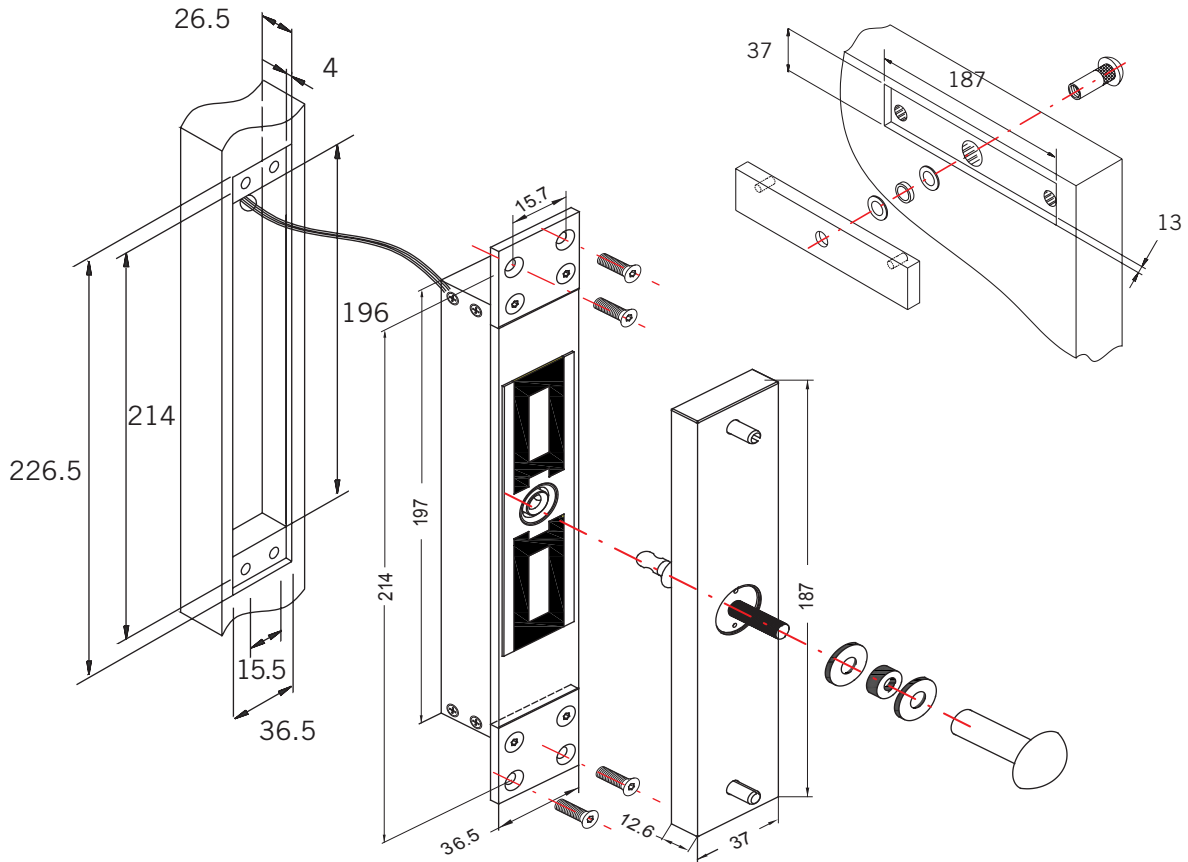

**Typical installation for wooden door (GB)**

**F Assemblage de la contre plaque**



La contre plaque doit être montée selon les dessins ci-dessous  
Ne pas serrer trop fort la vis centrale afin que la plaque reste souple

Appliquer une goutte de la colle d'arrêt (fournie) sur le filetage de l'écrou de sûreté pour éviter tout desserage



Applied drop-wise of provided threadlockers glue to the thread of the security sleeve nut to prevent loosening

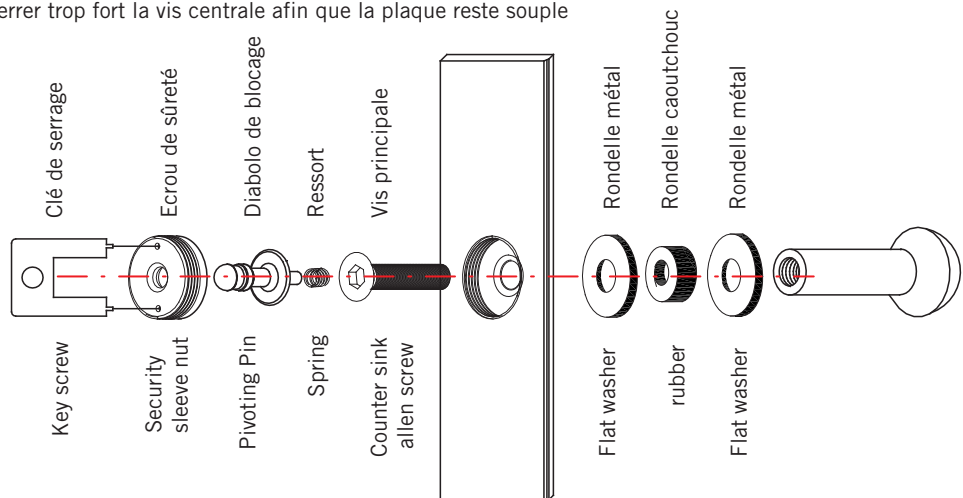

The armature plate should be mounted as shown above.  
Do not over-tighten the central screw. The plate must remain flexible

**Mounting of the armature plate (GB)**

Sous réserve de modifications